

Terminale angolare con rete 45°



Descrizione

Terminale angolare di 45° a giunzione con griglia, è utilizzato come terminale aperto o presa d'aria nei canali rettangolari,

Realizzato in lamiera zincata, e dotato di innesto maschio per raccordo diretto su condotti, completo di rete metallica elettrosaldata per la protezione da corpi estranei, insetti o piccoli animali.

Dimensioni

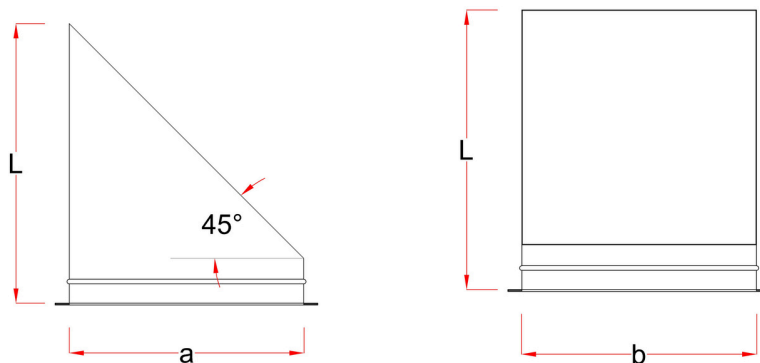

Caratteristiche tecniche

- Materiale: lamiera zincata e lamiera di acciaio inox
- Tipo collegamento : flange trasversali, F20, F30 e F40.
- Possibilità di applicazione di guarnizione a doppio labbro in gomma per una maggiore tenuta.
- Applicazioni: Condotte aerauliche per impianti di ventilazione, climatizzazione, adatte per locali civili, commerciali e industriali

Dimensione del lato lungo del canale (mm)	Spessore lamiera (mm)
Fino a 300	0,6
da 310 a 750	0,8
da 760 a 1200	1
da 1210 a 1500	1,2
da 1510 a 2450	1,5